

SL 150-5.9

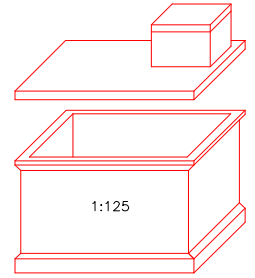

PUDORYS

POHLED A-A'

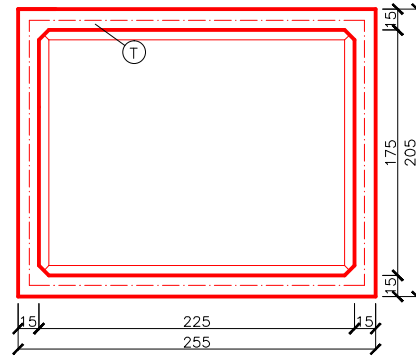
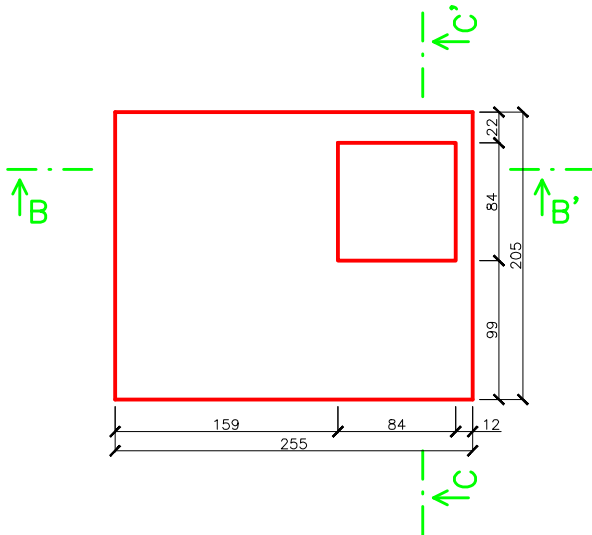

ŘEZ B-B'

ŘEZ C-C'

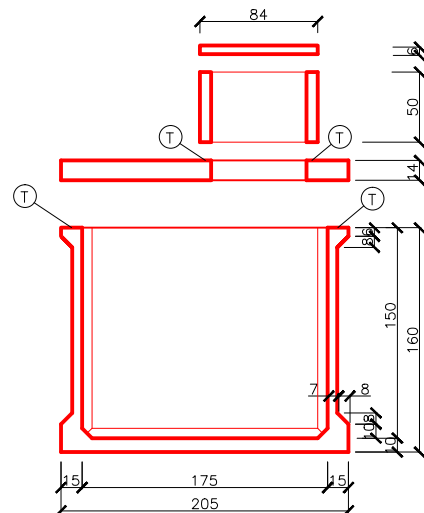
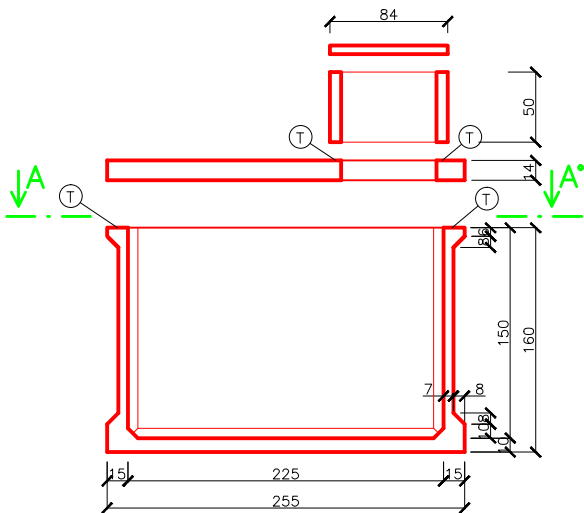

Ⓣ ... těsnící materiál dle technického listu

Užitný objem: 5,9m ³					
Doporučené rozměry výkopu (ŠxDxH): 2,7x3,2x2,34m					
Hmotnosti:	Jímka	Panel	Komínek	Destička	Celkem
	3,9t	1,6t	0,3t	0,1t	5,9t

... uvedené hmotnosti jsou orientační

Kreslil	Ing. Havel Petr	www.septiky-zumpy.cz
Měřítko:	1:50 (1x44)	Prodejce:
Datum:	11.2014	Septiky, žumpy, jímky, garáže s.r.o.
		Palachova 51
		412 01 Litoměřice
Výkres:	SL 150-5,9	