

SL 280 – 22.0

ŽUMPA V=22,0m³

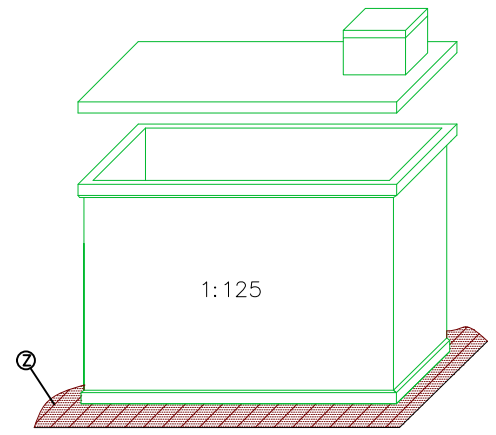

PUDORYS

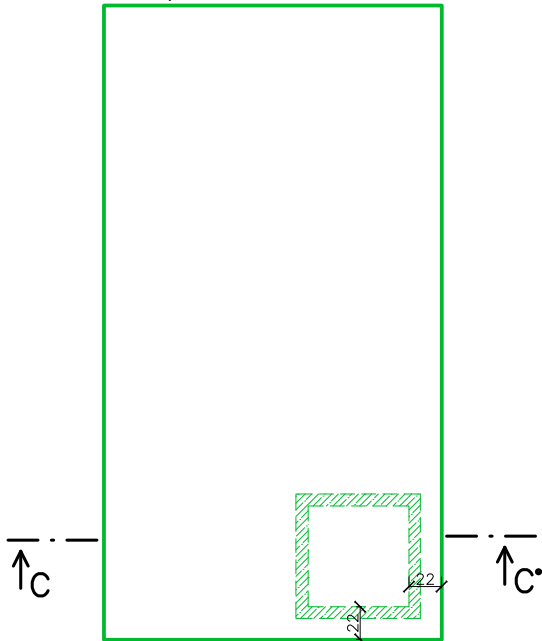

POHLED A-A°

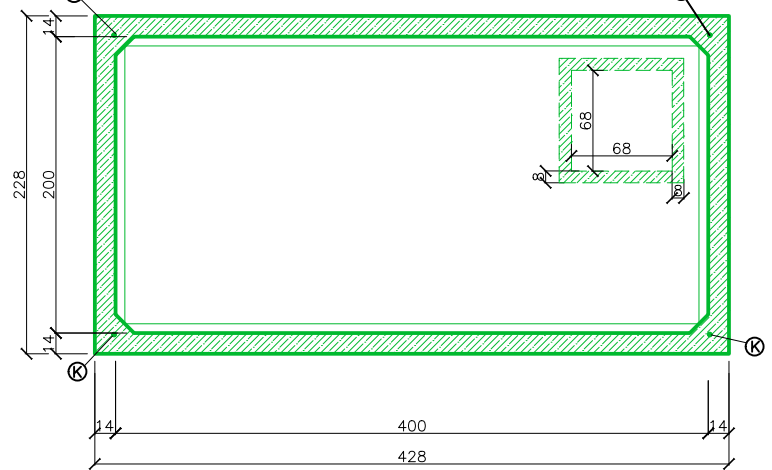

ŘEZ C-C°

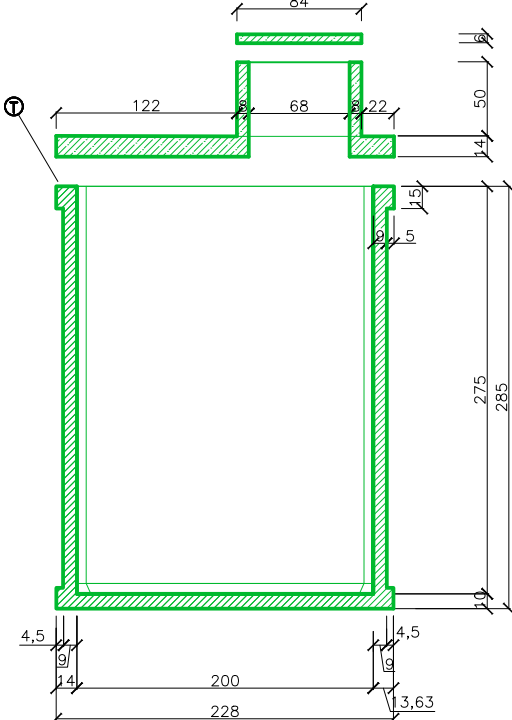

ŘEZ B-B°

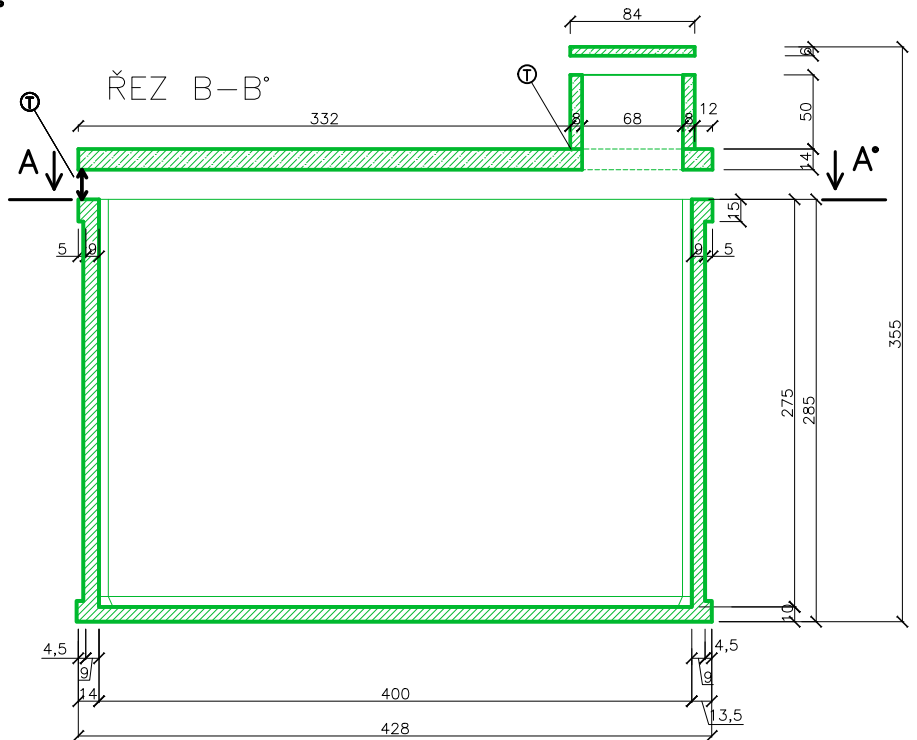

Užitný objem: 22m ³					
Doporučené rozměry výkopu (ŠxDxH): 2,9x4,9x3,5m					
Hmotnosti:	Jímka:	Panel:	Komíněk:	Destička:	Celkem:
	14,0t	3,7t	0,3t	0,1t	18,0t

- Ⓣ → těsnící materiál dle technického listu
- Ⓚ → závit M30 pro šroubovací úchyt
- Ⓩ → 30cm podkladního materiálu (písek, 4–8mm štěrka)

Kreslil:	Ing. Havel Petr st. Marhan Miroslav	www.ekomontltm.cz
Měřítko:	1:50	Prodejce: EKOMONT Ing. Petr Havel Mlékojedská 2153/3 412 01 Litoměřice
Datum:	13.5.2019	
Výkres:	SL 280 – 22,0	