

DRŽÁKY MŘÍŽKY

Držáky se namontují na zadní díl vozíčku tak, že zadní díl vozíčku je mezi horním a spodním držákem. S roštem se vyjíždí stejně jako s rožní.

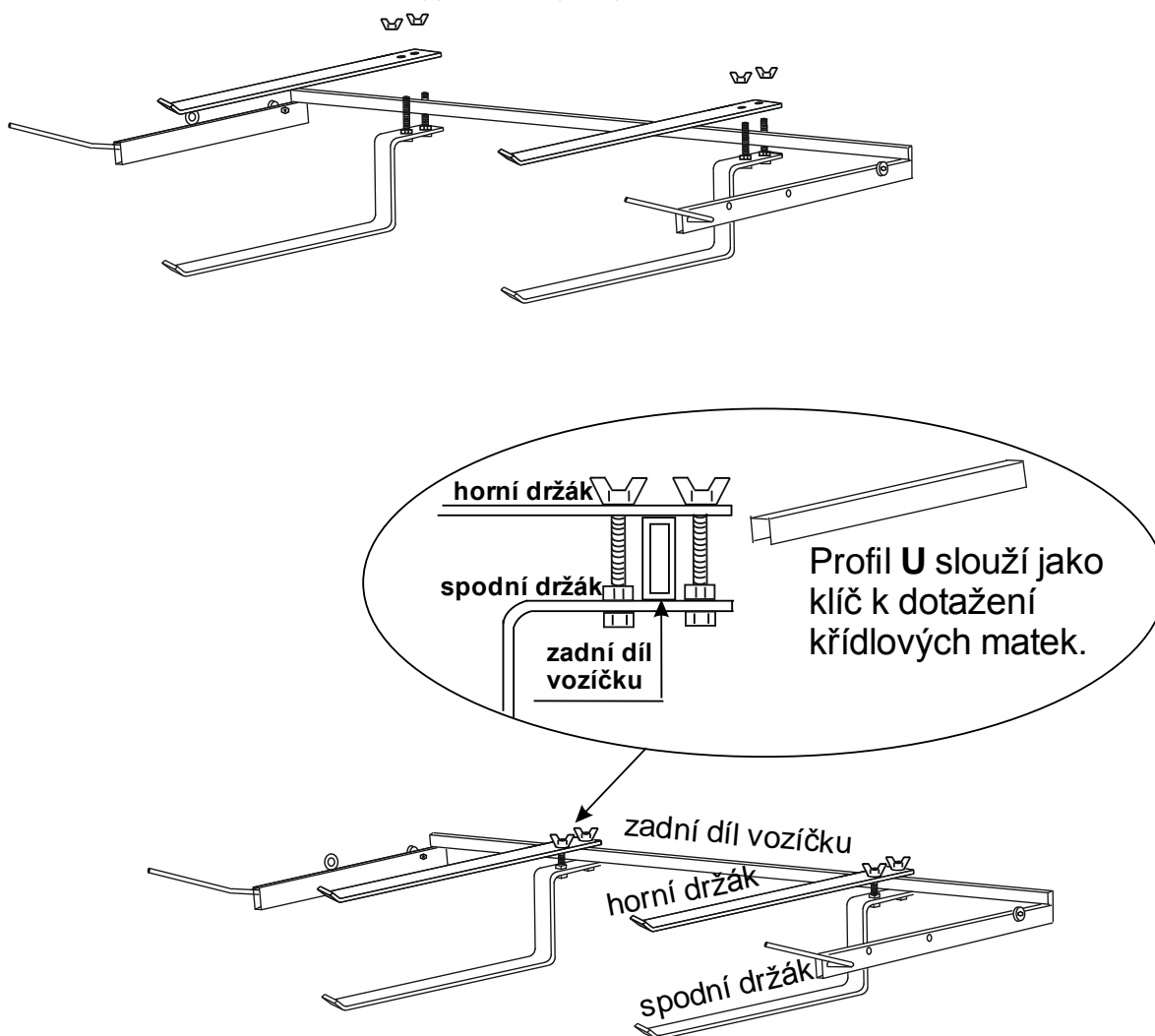

Jak grilování zároveň na rožni a roštu

Když se namontují pouze spodní držáky, tak lze zároveň grilovat na rožni i na roštu. Toto řešení se dá využít, aby se urychlilo grilování např. grilovaná kýta se trochu ořeže a může se také grilovat na roštu.

Rošt se dá také využít na grilování, když je potřeba udělat něco na zakousnutí např. uzeninu, zeleninu.

